

発行責任者 柳 利夫

住所 東村山市萩山町5-6-26-301

Tel. 0423-92-8808

編集者 川村 英明

春季市内テニス大会の結果

今春のダブルス大会も初日(4月13日)の雨で4月29日に順延されました男子Aの試合を最後に無事全日程が終了しました。各クラスの結果は別表を参考にして下さい。

昨年と違ったところでは女子をA・Bランクに分けたことです。その結果、「市民テ」の場合は例年と大きく変わりありませんでしたが、全体として女子の参加が増加したのが特徴的でした。(約4割増)まだまだ試合などと思われ参加されなかった初心・初級の方でもあったように見受けられましたが、今日迄せっかく練習してきたのですから、勝ちたい負けたくないという気持は大切にしながらも勝負を二の次に考え積極的に参加して頂ければと思います。普段の練習の成果を試合で発揮できたか、できなかったら何故なのか、そんなことを反省する材料になれば、今後の練習にも一層身が入ろうというものです。秋にはもっと多数の方が参加されることを期待します。

「市民テ」の参加状況は次の通りです。男子A(28%)、男子B(25%)、女子A(45.8%)、女子B(22.2%)、壮年(60%)。

試合内容について気付いたことを若干記しておきます。壮年は止むを得ないとしても、男子Aでは10.8までと、女子Aの入賞は大半ベテランを乗り換えしなかったのを見るとき、若手、新人の奮起が望まれるところです。反面、テニスは上述に年月の要するスポーツであり、特にダブルスの勝負は年取が大きいものをいうことを改めため思い知らされました。もう一つ、「市民テ」の選手に共通する弱項として、強かな巧撃用の武器に乏しいように見受けられました。そのため簡単にミスされてくれる相手にはいいのですが、自己のペースで試合をするというパターンが作れず苦杯をまっするることが多々あったように思いました。例えはどのようなことかといえますと、フォアハンドに絶対の自信があるなら(強打しても入る。ねらったところに打てる。ドロップショット・ロブなど多様なショットが打てる。極端なくせ球を持っている等々何かに自信がある。)若手とするバックハンドを使わずにすむように、その武器をうまく使い、一担ツボにはまれば相手をチャッパンといわせるように試合を運ぶことが可能になります。ダブルスの場合、コートのカバリングはシングルスよりずっと狭いのですから弱項の部分をするだけ使わず長所部分で勝負するそんな試合運びが可能なのですから、それができれば間違いなくもう一つ勝つことができるでしょう。定期練習では全員に有らゆるストロークが一応打てるようにカリキュラムを組みざるを得ないため、個々の長所を一層伸ばすための練習が不足するの止むを得ないところです。唯、理想がらいえ、テニスに必要な有らゆるストロークに秀でており、試合の状況にふさわしいショットが実際に打ててポイントをかせることができることでしょう。いわゆるオールラウンドプレーができるということです。この理想を追い求める

ことはテニスを一生涯のスポーツとして追求しようと思ふ場合大きなげみとなることでしょう。本当の長がもそこにあるのかもしれませんが、しかし、私達の場合それを理想にかけながらも早く一つでも試合に勝ちたいという気持ちを満足させるためにも、弱項の強化に時間をさくより、長所のみがきをつける方に時間を費やすことも必要のように思われます。ところが先述しましたように定期練習では思うようにそのような練習ができないのが実情です。条件のある諸氏は心の通ずる仲間とそのような練習の出来る機会を持つよう努力して見て下さい。それにしても一人の持ち時間の少ない定期練習とはいえ、練習熱心な人は矢張りそれなりの成果があったように思われます。特に初心・初級クラスの方々は歴然としていたように思います。これから先見くなりませんが、貴重な練習時間を無駄にするようなことなく、せい一杯汗を流しましょう。ウエストを何かしなくても細くするために!!

最後に一言を一つ。試合時間には遅刻する者がまだあります。ペアーの人の心中を察してほしいものです。サルスは二人の罪です。(武谷 記)

55年度東村山硬庭連計画表

月日	事業内容	場所	参加員	備考
7月 26日 27日	対柏崎定期戦	柏崎	20人	
8月3日	都下大会	学芸大コート	延50人	予選で勝てれば本大会に出場できる。
カ17回秋季市民体育大会				
9月 14日 15日	① 男子シングルス	久米川コート	128人	1/4 男子シングルスA
	② 男子ダブルス		128組	1/5 " B
21日 22日	③ 女子シングルス		60人	1/2 男子ダブルス A
	④ 壮年シングルス		60人	1/3 " B
28日	⑤ 女子ダブルス		60組	1/2 女子ダブルス
10月 5日 12日	⑥ 壮年ダブルス		64組	1/2 混合ダブルス
	⑦ 混合ダブルス			予備日 10月19,26日
12月 13日 14日	指導者講習会	久米川コート	24人	コート4として本井満氏を予定
理事会8回・総会1回を予定				

コートとりの当番よろしくお願ひします	担当月	確保する月	担当クラブ
	6月(今月)	7月分	恩多クラブ B
	7月(来月)	8月分	青葉クラブ B

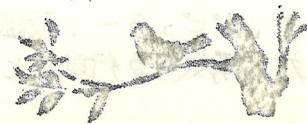

私とテニス

〈連載31〉

東住クラブ 山口進郎

朝、目をさますと前に入向川、遠くに祖父の連山が目前にせまってくる。而して、霧雨の降る休日しか、子供と一緒に魚釣りをしたことがない。いんや新緑の淡い線が、丘陵線に平行に走っている祖父の山々をハイキングに行ったことなど全く知らない。一途に栗村山へ直行である。テニスコートに直行である。何故かと過去を振り返ると、6年も経っていた。信子が約一年早く東住テニスクラブにお世話になっている。自分だけがテニスで楽しく振るまうが、少し気がひけたのか(私は寛大だから、嫌な顔一つ見せなかったのに)、私にもテニスクラブにほいれ、ほいれ、とうるさく誘うので、テニスクラブだから少しは若いすが存在しているだろうと、ついついその気になって公園コートに見に行った。ところが奥林はいたが懐かしい感じがしなくて、へたくそ!!(事実、その時はそう思った。)よきよう、入会するのはやめた、と帰ろうとして、一瞬間の中に「いやあのくらいの力量なら、全く経験なくともすぐ進んでいけるぞ」と浮んだ。その次の週の日曜日、確か4月の末であったと記憶しているが、例の調子の柳氏に会ったのが週のつぎであった。6年経った今、現実にはコートの外から他人が見れば、以前の私の様に、あんなに下手なのに何が楽しいだろうと考えているのだ。過去の事はよきよう人生は将来が問題なのだ。テニスに熱中するのだ。何かに熱心に打ち込むことが人間的だという価値観は正しい。下手であろうと上手であろうと、日本の一流選手は世界の一류選手をめがけて、栗村山の一流は多摩地区の一流を、中級者は上級者を、初心者は初級者を、一段上の目標に向かって熱中する。一段と高い目標に向かって努力することこそ、意義がある。テニスを通じてこそ自己実現させれると思ひ込み、ひとつの事に打ち込むということは、人間的成長に通じることだ。しかし、試合の後のあの自己嫌悪、挫折感あれは何だ!いや、自分は完全を求め過ぎるのだ。少しクラブに考えろ。仕事ではなく、テニスに熱中するのは、やはりたいした価値ではない。テニスはのんびりと楽しく、月1回でよい。人間的価値観はやめた!たかがテニスだ。そうだがたかがテニスだ.....

次の週末は、やはり入向川でウキを見つめてはいなかった朝霧だけむっしている、あんなにさわやかな川辺なのに。

“自己紹介” 次の順序を書いています。

1. 所属クラブ、氏名、男・女、生年月日(又は誕生日)
2. 出身地(その特徴)
3. 家族構成
4. テニス歴
5. 他のスポーツ(現在又は過去にやった)
6. 趣味
7. 自伝の特徴
8. 今年目標または期待(テニスに限らない)

No.1

1. 恩多クラブ、井上準之助、男、63年1月2日 取業薬局
2. 熊本、肥後モッコス(無口、頑固、人づき合いがヘタ)
3. 妻1人、長男、長女各1人
4. 約1年のブランクがそれ以前は、5~6年
5. 遊び程度の卓球
6. 音楽(クラシック、ポピュラー、歌謡曲) 読書
8. あらゆることに対し勇気ある行動のとれる人間になりたい。

事務局・会計部会からのお願い

55年度下期分の会費を銀行振込で納入して下さい

6月になりました。6月は、55年度下期分の会費の納入月です。

《銀行振込による会費納入の方法》

1. 会費 個人会員 4,200円(月額700円×6ヶ月分)
個人会員の家族 3,000円(月額500円×6ヶ月分)
休部会員 500円

2. 納入期限 6月2日より6月30日まで

3. 取扱銀行・口座は下記の通りです。各所属クラブの「口座名」および「口座番号」を正しくお書き下さい。

クラブ名	居住区	銀行	口座名	口座番号
東住クラブ	萩山町 市外生活者	第一勧業銀行	栗村山市民テニスクラブ協議会 東住クラブ 木村義代子	普通 NO 1179341
恩多クラブ	恩多町	第一勧業銀行	栗村山市民テニスクラブ協議会 恩多クラブ 木村義代子	普通 NO 1179600
本町クラブ	本町 久米川町 築町	久米川支店	栗村山市民テニスクラブ協議会 本町クラブ 木村義代子	普通 NO 1180137
青葉クラブ	青葉町 秋津町	久米川支店	栗村山市民テニスクラブ協議会 青葉クラブ 木村義代子	普通 NO 1180269
美住クラブ	栗村山町 宮地、諏訪 野、田代 の各町	第一勧業銀行	栗村山市民テニスクラブ協議会 美住クラブ 木村義代子	普通 NO 1180153

No.2

1. 美住クラブ、石黒孝子、女、昭和2桁3月4日
2. 赤松市、うなぎの名産地
3. 夫と2人、子供なし、犬一匹(ペギニーズ) 何時遊も新掘製氷です。
4. 6ヶ月(55年1月市民テニ入会)
5. ソフトボール
6. 毛筆習字、洋裁
7. がまん強いこと
8. ①テニスの練習を一生懸命やること ②何事にも前向きな姿勢でぶつかっていくこと

No.3

1. 美住クラブ、石黒未広、男、25 June 1940
本田技研工業KK 本社勤務
2. 豊橋市、竹輪の名産地
3. 妻と2人、No.2と同じ
4. No.2と同じ
5. 剣道、水泳、ゴルフ
6. ツーリング
7. 努力家
8. 秋の大会に出場するために練習に励むこと

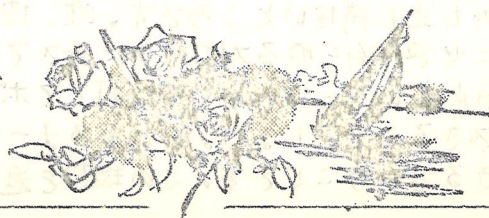

男子双打A

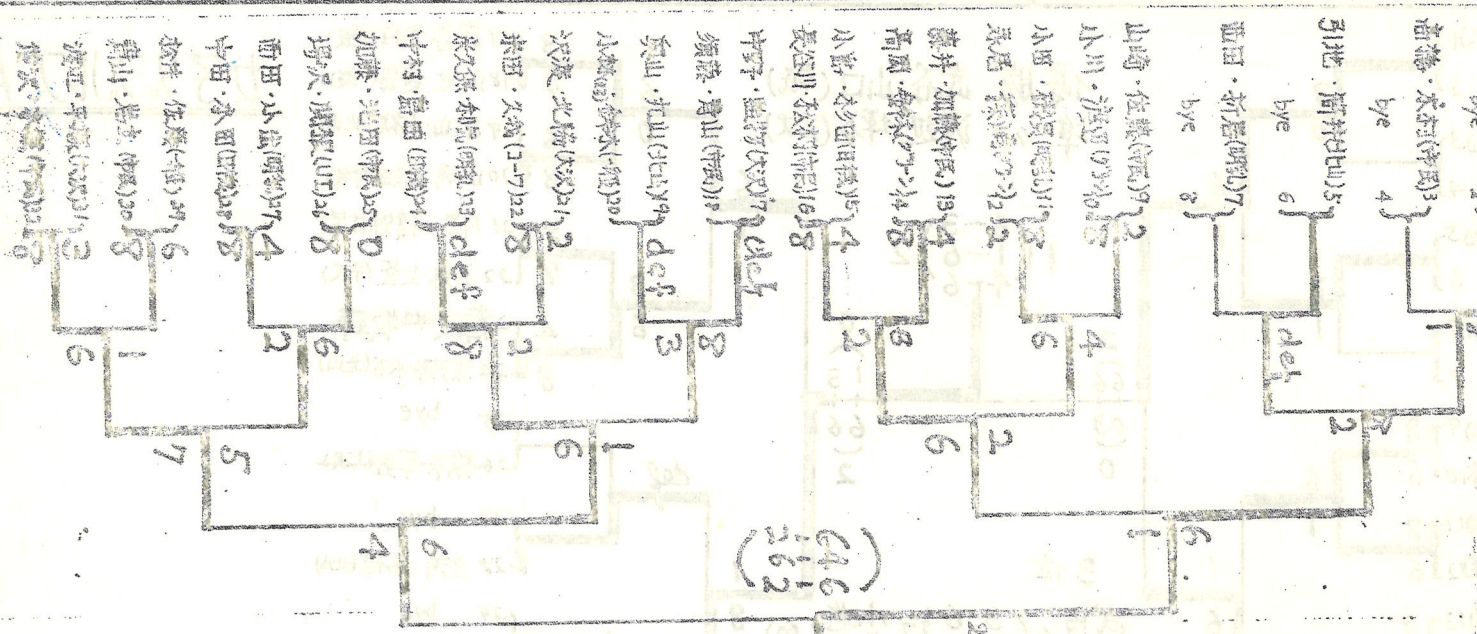

男子双打A 優勝戦

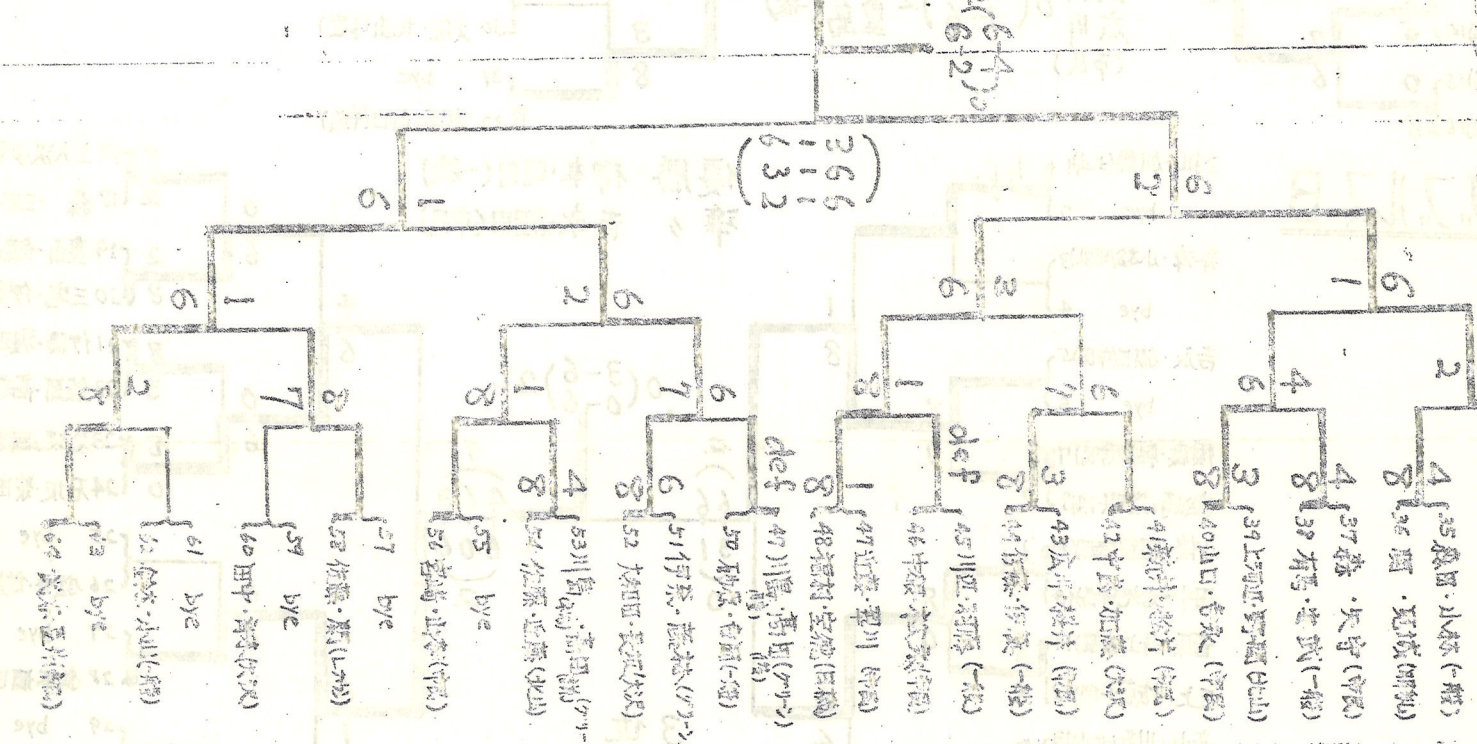

男子双打B

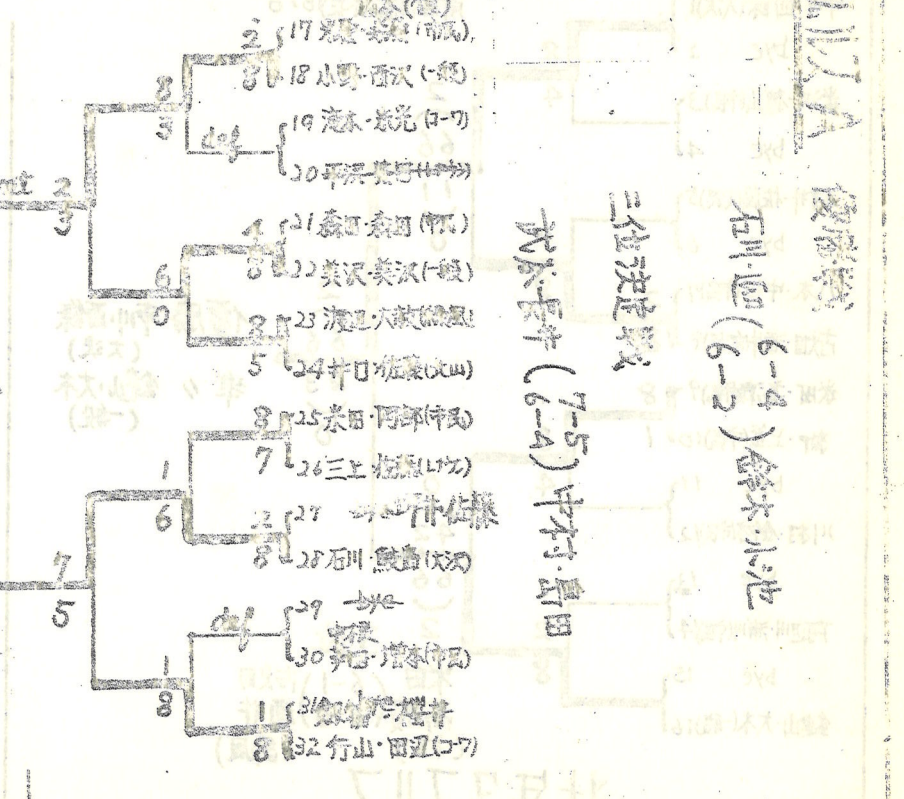
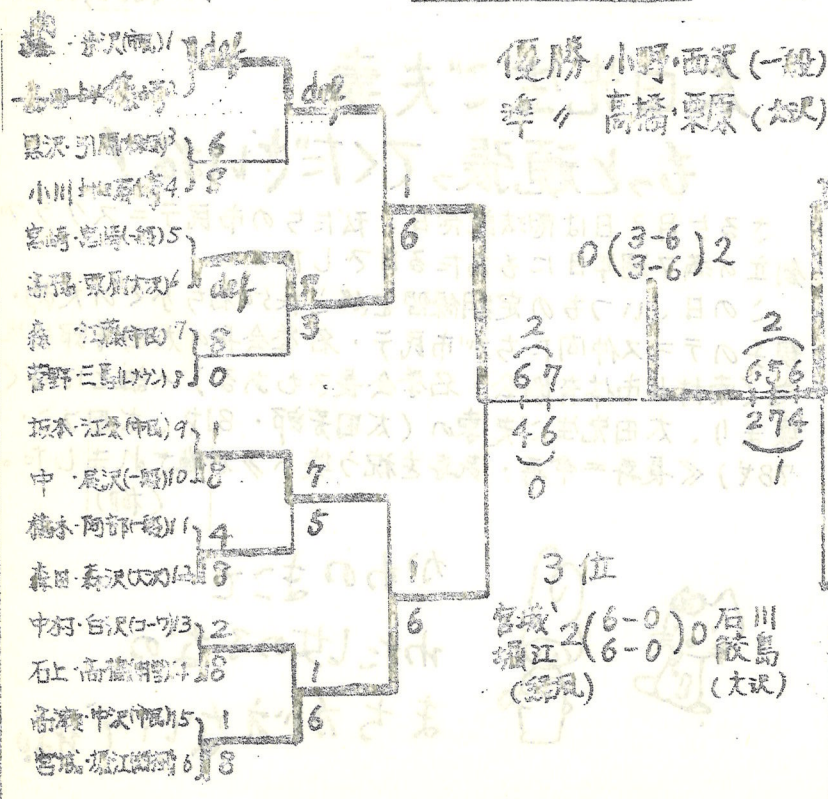

優勝 小野・西次 (一般)
準々 高橋・東原 (大1)

0 (2-6) 2
2 (6-7)
4 (6-0)

3位
宮城 2 (6-0) 石川
堀江 2 (6-0) 陵島
(総1) (大1)

三位決定戦
鈴木長井 (7-5) 中村・島田
石川 廻 (6-4) 鈴木 小池

女子ダブルス A

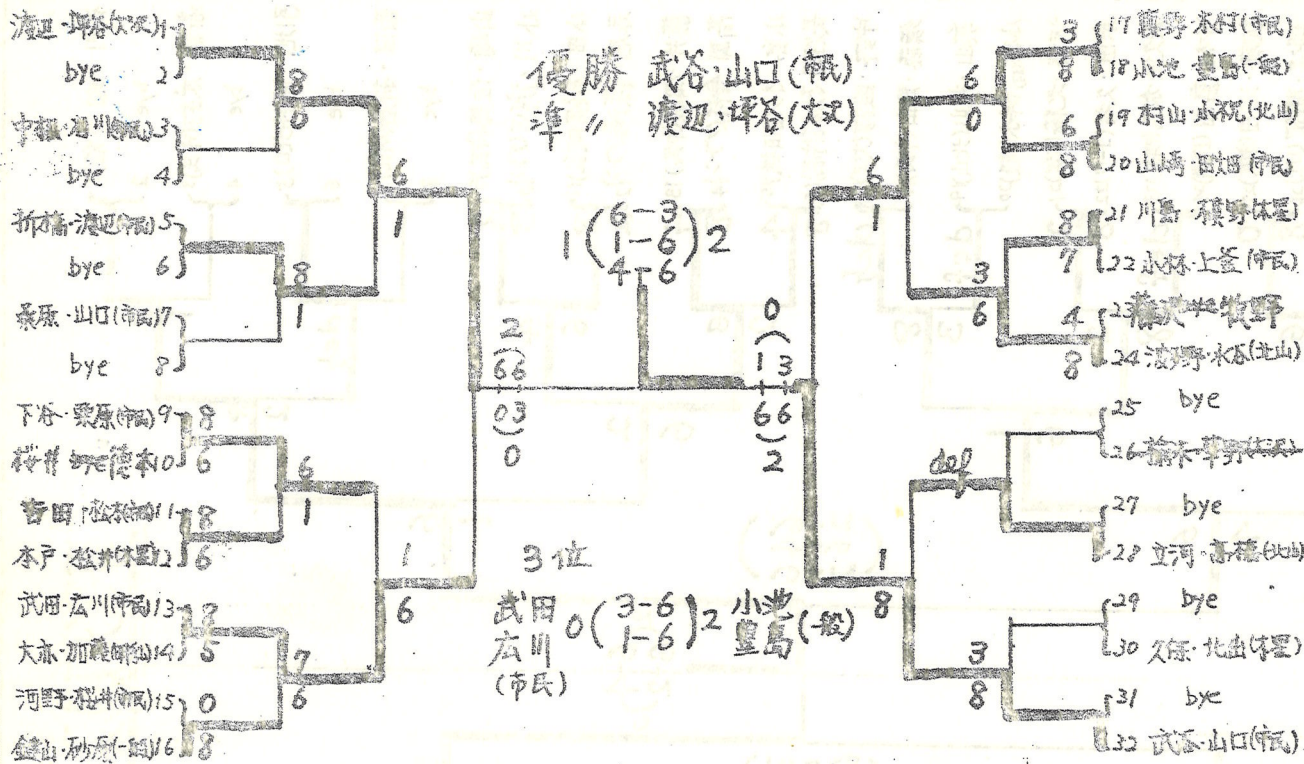

女子ダブルス B

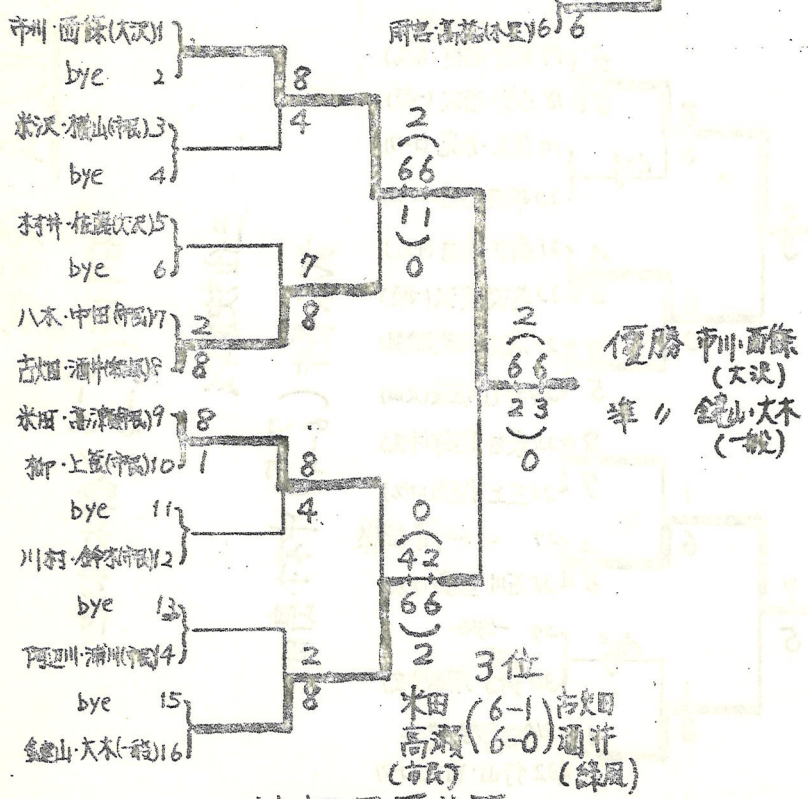
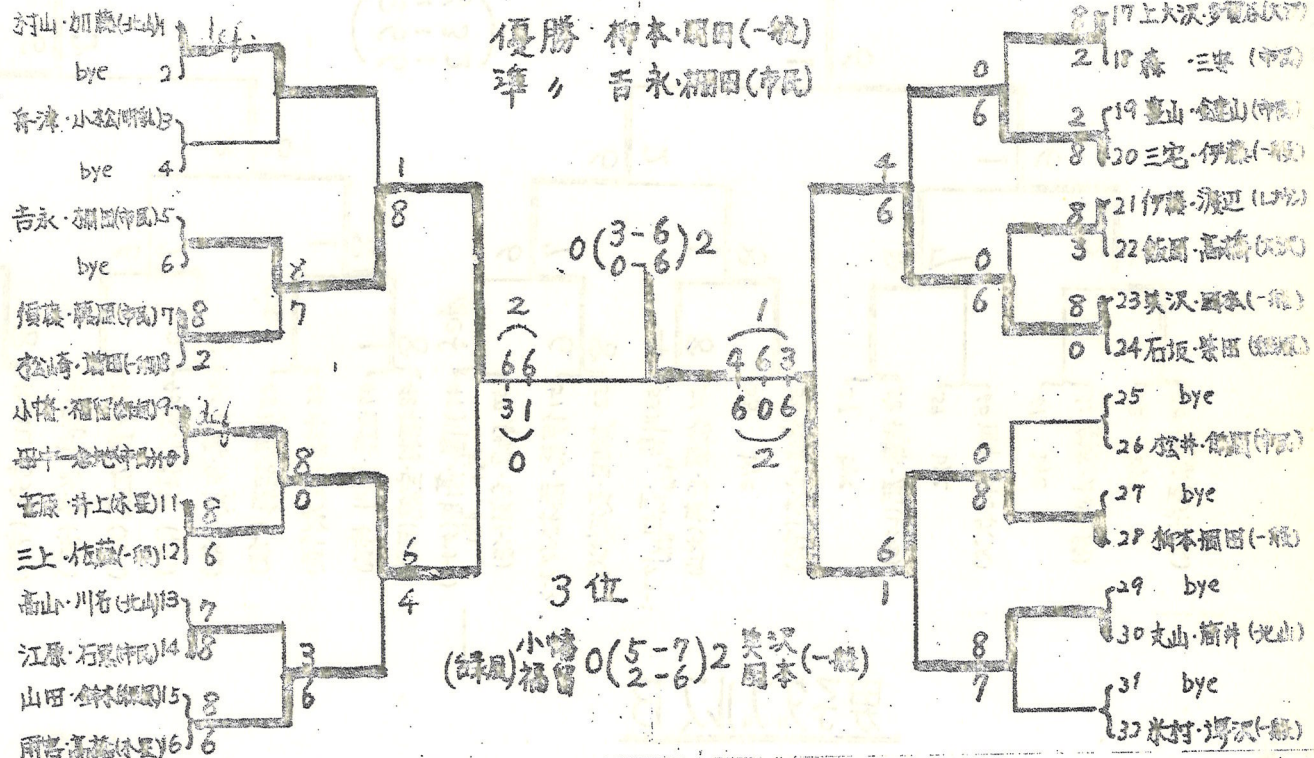

壮年ダブルス

太田先生ご夫妻
もっと頑張ってくださいね！

さる5月3日は憲法記念日、私たちの市民テニスクラブ創立の満7周年日にもあたる日でした。
この日、いつもの定期練習を終えた50名ちかくの夫婦・親子のテニス仲間たちが市民テニスクラブ会長の太田芳郎先生宅（栗村山市体育協会・名誉会長でもある）へ誰とほなく集まり、太田先生ご夫妻の（太田芳郎・81才、太田フミ・78才）《長寿=今寿：長寿を祝う集い》が催されました。
(柳)

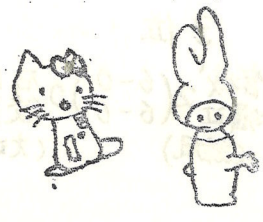

かわのまこと
わたしの子なの
まぢかえないてね!